

MINIDUMPERS

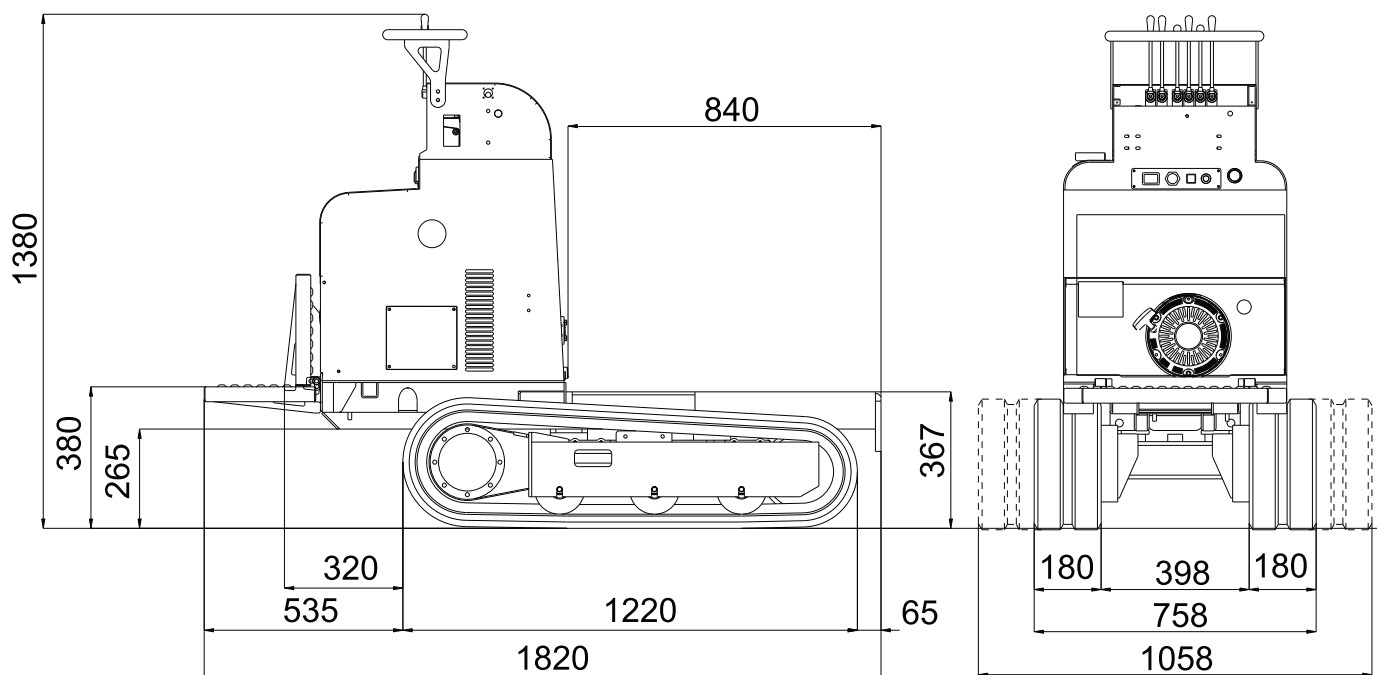

HS1100 DIESEL TRACK



HS1100 DIESEL TRACK

DIESELMOTOR

Hersteller YANMAR
Modell L100N
Zylinder und Hubraum.....zylindrisch 406 cc
Max. Bruttoleistung..... 10 PS - 7,4 kw @ 3600 Dreh/min
Eichdrehzahl 3000 Dreh/min
Elektrostart..... 12 V
Leistungen..... max. Neigung 20° (ca. 36,4%)

VENTILBLOCK

Modell Mechanisch

HYDRAULIKPUMPE

Anzahl u. Typ n° 3 Zahnradpumpen zu 5 cc
Ölleistung/Min. 16 l/min
Druck155 bar P1-P2 / 140 bar P3

ANTRIEBSMOTOR

Typ Orbital
Hubraum 65 cc

RAUPEN

Kettenspanner..... mit Schmierfett
Herstellerefirma Bridgestone
Abmessungen180 x 72 x 37 mm
Stützrollen pro Seite 3 + Schlitten
Fahrgeschwindigkeit2,6 - 4,0 km/h
Mit fixer Breite/Spurverbreiterung 758 / 1058 mm

TRAGFÄHIGKEIT 1100 kg

BETRIEBSGEWICHT FAHRWERK MIT FIXER BREITE / SPURVERBREITERUNG

(ohne Bediener) 510 / 600 kg

TANKFASSVERMÖGEN5,5 lt