

SR626E

ELEKTRISCHER KOMPAKT-TELESKOPLADER FÜR RAUES GELÄNDE



- Emissionsfreier elektrischer Kompakt-Teleskoplader für raues Gelände mit Lithium-Ionen-Batterien
- Geschlossene Kabine
- Permanenter Allradantrieb
- Servolenkung
- Proportionale Joystick-Steuerung
- Einfache Bedienung und Wartung



snorkel[™]
www.snorkellifts.com

ELEKTRISCHER KOMPAKT-TELESKOPLADER FÜR RAUES GELÄNDE **SR626E**

LEISTUNGSVERMÖGEN **SR626E***

Tragfähigkeit max.	2 600kg
Hubhöhe max. (A)	5,79m
Reichweite nach vorne max.	3,1m

ABMESSUNGEN

Gesamtbreite (B)	1,89m
Höhe eingefahren (C)	1,93m
Länge bis Gabelträger (D)	4,19m
Radstand	2,5m
Bodenfreiheit	220mm

LEISTUNGSDATEN

Max. Fahrgeschwindigkeit	12km/h
Dauer, Anheben/Absenken	6,9/5 sek
Hydraulik-Fördermenge (pro Minute)	80L
Hydraulikdruck	230bar
Menge Hydraulikflüssigkeit	70L
Wenderadius außen	3,25m
Reifen	12 x 16,5

ENERGIEVERSORGUNG

Energiequelle	Li-Ionen 80V 300Ah Akkus
Betriebstemperatur	(-)20°C to (+)45°C
Ladeinheit	einphasige

GEWICHT

Eigengewicht	4 800kg
--------------	---------

TRAGLASTDIAGRAMM

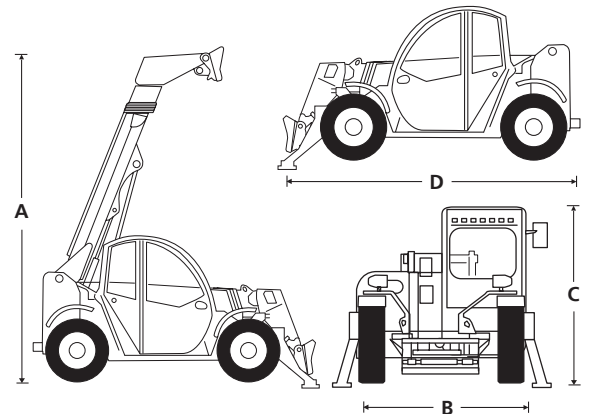
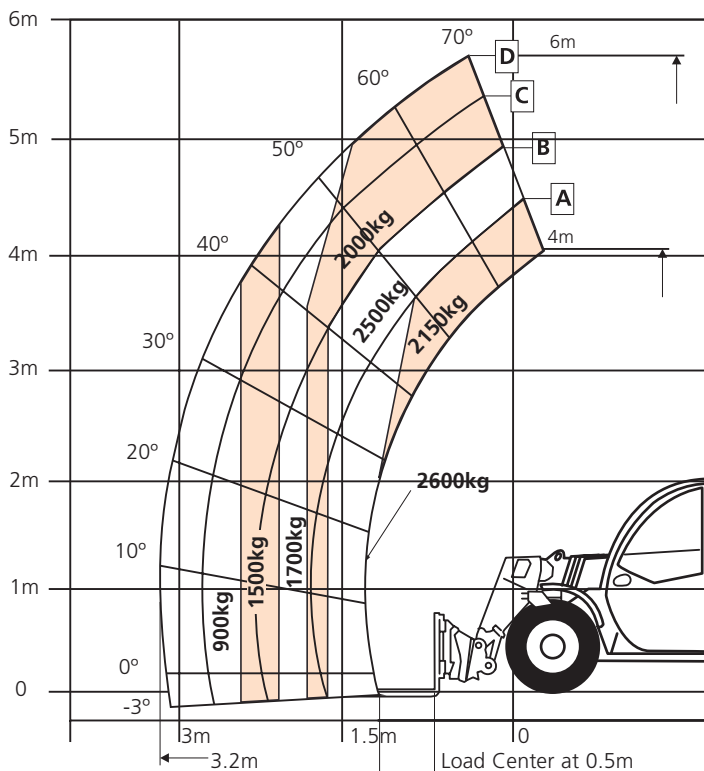

STANDARDMERKMALE

- Lithium-Ionen-Batterien
- Permanenter Allradantrieb
- Allradlenkung
- Wählbare Lenkarten: Vorderachse, Krebsgang und Koordiniert
- Zusatzhydraulikkreis am Ausleger
- Stufenlos regelbarer Hydrostat-Fahrtrieb
- Komplett geschlossene Kabine mit Heizung
- Proportionale Joystick-Steuerung
- Beleuchtete Anzeigen und Schalter
- LCD-Farbbildschirm mit Maschinen- und Motordiagnosen
- Verstellbarer, gefederter Sitz
- Blitzwarnleuchte
- Feste 1 200mm Wagen und 1 200mm Gabelzinken
- Akku-Garantie für 2000-Ladezyklen/2 Jahre**
- 2 Jahre Garanti auf Ersatzteile und Arbeiten, 5 Jahre auf Strukturbauteile
- CE-Zulassung

OPTIONS

- Sonderlackierung
- EURO-Profil-Kupplungen
- Luftgefederter Sitz von Grammer
- LED-Arbeitsleuchten vorne und hinten (4)
- Arbeitsleuchten am Ausleger (2)
- Beheizter rechter Außenspiegel
- Zusätzlicher Rückspiegel
- Frontscheibe der Fahrerkabine mit Schutzgitter
- Nicht-markierende reifen 12-16,5
- Motorvorwärmer 220V
- Stoßgedämpfte Ausleger-Aufhängung und Ausleger
- Bluetooth-Radio, Freisprechfunktion und USB-Buchse
- Sonnenschutz
- Fest montierter Abschlepphaken für 6 Tonnen
- Snorkel OnSite™ Telematik

snorkel

Vigo Centre, Birtley Road,
Washington, Tyne & Wear,
NE38 9DA, U.K.

t: +44 (0) 845 1550 057
e: sales.emea@snorkellifts.com

www.snorkellifts.com